

Référence :

D400PISTE8  
D400PISTE10

## PLATELAGES DE PRODUCTION *PRODUCTION PALLET*



### PLATELAGE DE PRODUCTION DE PREDALLES POUR : PREDALLES

### PALLET FOR PRODUCTION OF PRESLABS *FOR : PRESLABS.*

SIRET : 477 220 081 00038 – NAF : 2562B – TVA INTRACOMMUNAUTAIRE : FR 07477220081

MATERIEL DE PRECONTRAINTE : VERINS, POTEAUX, CHEVETRES, PLAQUES TENSION, CENTRALES

MATERIEL DE PREFABRICATION : MOULES, MACHINES SPECIALES, VERINS, ANCRAGES

MATERIEL DE MANUTENTION : GRUES, PALONNIERS, PINCES, ELINGUES

MATERIELS DE CARRIERE : SILOS, TAPIS ROULANTS

MACHINES SPECIALES.TREILLIS SOUDE EN ROULEAUX POUR PREDALLES EN BETON PRECONTRAINTE

MODELE.DOC - 12/12/16

Référence :  
D400PISTE8  
D400PISTE10

## PLATELAGES DE PRODUCTION PRODUCTION PALLET

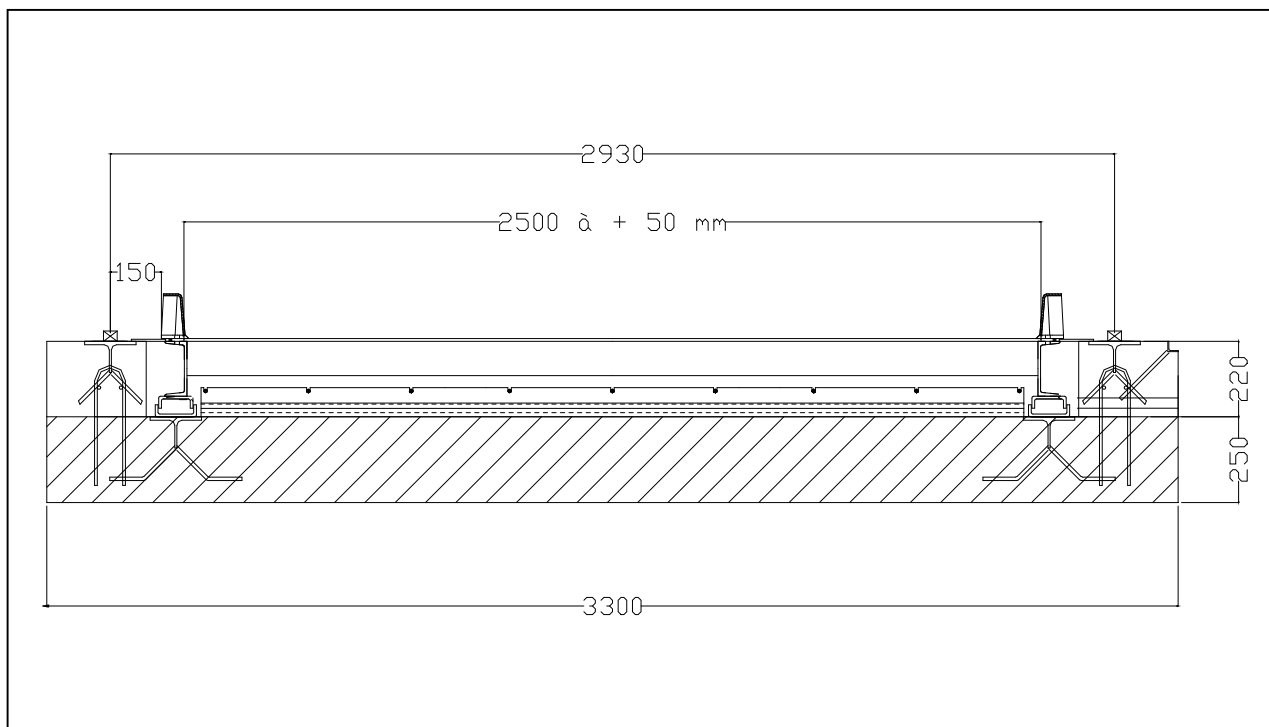

### FONCTIONS FUNCTIONS

Platelage métallique servant de coffrage à la production de prédalles en béton armé ou en béton précontraint.

Metallic pallet use as a formwork for the production of pre-slabs in reinforced concrete or in prestressed concrete.

### CARACTERISTIQUES CHARACTERISTICS

- Poids approximatif : 120 à 150 kg/m<sup>2</sup>
- Tôle épaisseur 8 mm (10 mm sur demande) avec double planage.
- Ossature inférieure composée de longerons en UPN et de traverses en IPN garantissant la bonne tenue et la planéité dans le temps.
- Pieds latéraux réglables même avec le platelage installé. Pas de pieds au centre de la piste sous le platelage.
- Joes latérales avec chanfrein métallique 10x10 boulonnées également ajustables dans le temps. Hauteur standards : 60, 80 et 120 mm. Autres hauteur sur demande.
- Approximate weight : 120 à 150 kg/m<sup>2</sup>.
- Metal sheat thickness 8 mm (10 mm upon request) with double planishing.
- Inner frame with longitudinal UPN profiles and IPN transversal profiles for better behaviour in time.
- Lateral adjustable supports. Adjustment possible after installation of pallet for maintenance. No support under the pallet.
- Lateral side moulds with metallic chamfer 10x10 mm bolted to the pallet, also adjustable for maintenance. Standard heights : 60, 80 and 120 mm. Other upon request.